

SETTING SHEET

Driver

DATE 2020. 1 . 26

FRONT

SDP-450SP:XENON

キャスター 0° -5° -10°

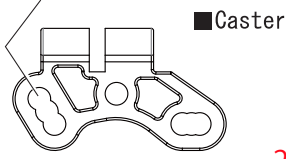

■Caster

スペーサー-0.75 mm
Spacer

スペーサー-1.0 mm
Spacer

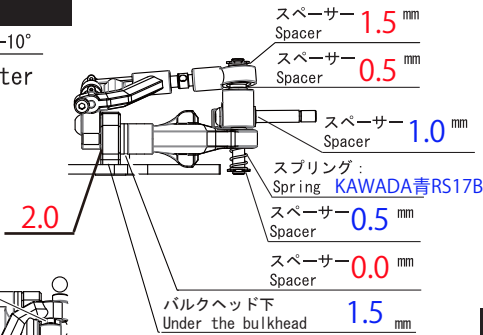

●キャンバー
Camber angle 1.0(HUDY)

●トー角
Toe angle -1.0

●Fトレッド
F-Tread 169 mm

フリクションOIL:AXON#20000

CIRCUIT HOBBY SHOP Dayz

- 気温 °C ●湿度 %
Air temp. Humidity
- 環境 インドア アウトドア
Track In door Out door
- 路面 アスファルト カーペット
Running Asphalt Carpet
- グリップ 高い 普通 低い
Grip High Med Low
- 路面状況 フラット バンピー
Track info Flat Bumpy

FRONT TIRE

- タイヤ
Tire SQUARE L30 SDD-130GR
- 直径
Diameter 40.2mm
- ホイールブラックババongo
Wheel T N-984
- グリップ剤
Additive FUNNY GRIP

REAR TIRE

- タイヤ KAWADA D1R435
Tire CXSコンビネーション
- 直径
Diameter 40.8mm
- ホイールブラックババongo
Wheel T N-988
- グリップ剤
Additive FUNNY GRIP

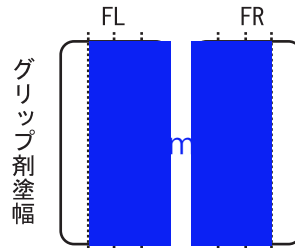

●塗布時間
Time 30min

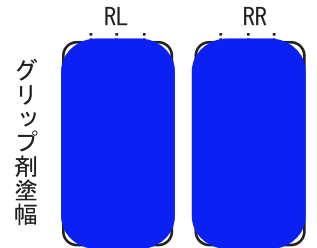

●塗布時間
Time 30min (真空引/Vacuum pull)

●ピニオン/スパー:
Pinion / Spur 50(SGE-650) T / AXON76 T 83.852 指数

●アンブ:
ESC YOKOMO BL-SP4

●サーボ:
Servo SANWA SRG-HR

●送信機:
Transmitter SANWA / M17

●受信機:
Receiver SANWA RX-491

●ステアリングエキスポ:
Steering Expo 100%

●ステアリングスピード: ターン/リターン
Steering speed: Turn/Return -45 / 0

●スロットルエキスポ:
Throttle Expo 100%

●モーター:
Motor TRION TricoRoll Brushless V 2 / 21.5T JMRC4

●ボディ:
Body TeamBomber LMP Type Ketter TB60027 + TB60024

●バッテリー:
Battery TRION Graphene Li-Po Battery 3800mAh/7.6V/120C

REAR

ピストン穴:1.0mm

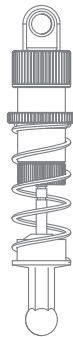

- ダンパー長:
Length リバウンドに合わせる
- スプリング
Spring SDD-118MS(青)
- ダンパーオイル:
Oil AXON#300
- ロールダンパーオイル:
Roll Damper Oil AXON#12500
- プリロード 車高に合わせる
- ダンパー後側スペーサー-0.0 mm

●Rトレッド
R-Tread 170.5 mm

●サイドスプリング
Side spring KAWADA青 RSD11B

●ロールチューブボール下スペーサー
中央 0.0 mm 外側 0.0 mm

Ride height adjuster

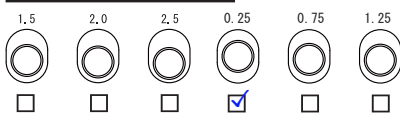

ハイトアダプター向 Direction

上 Up 下 Down

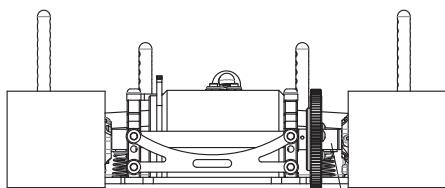

●リアアクスルカラー
Rear axle collar L: mm R: mm

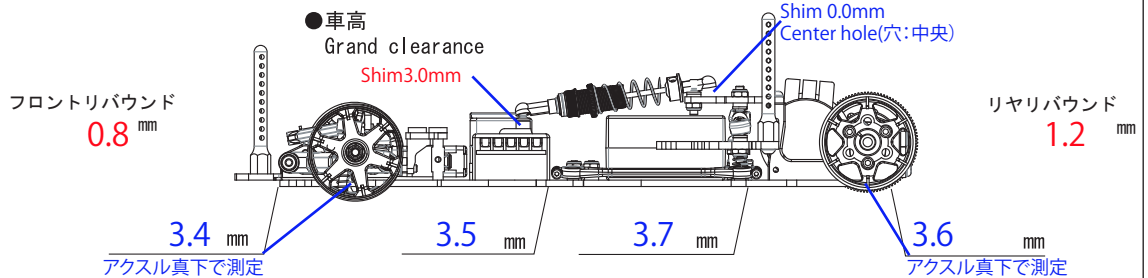

MEMO

コースレイアウト変更直後のグリップの低い時のセッティングです